

INSTRUKCJA SERWISOWA

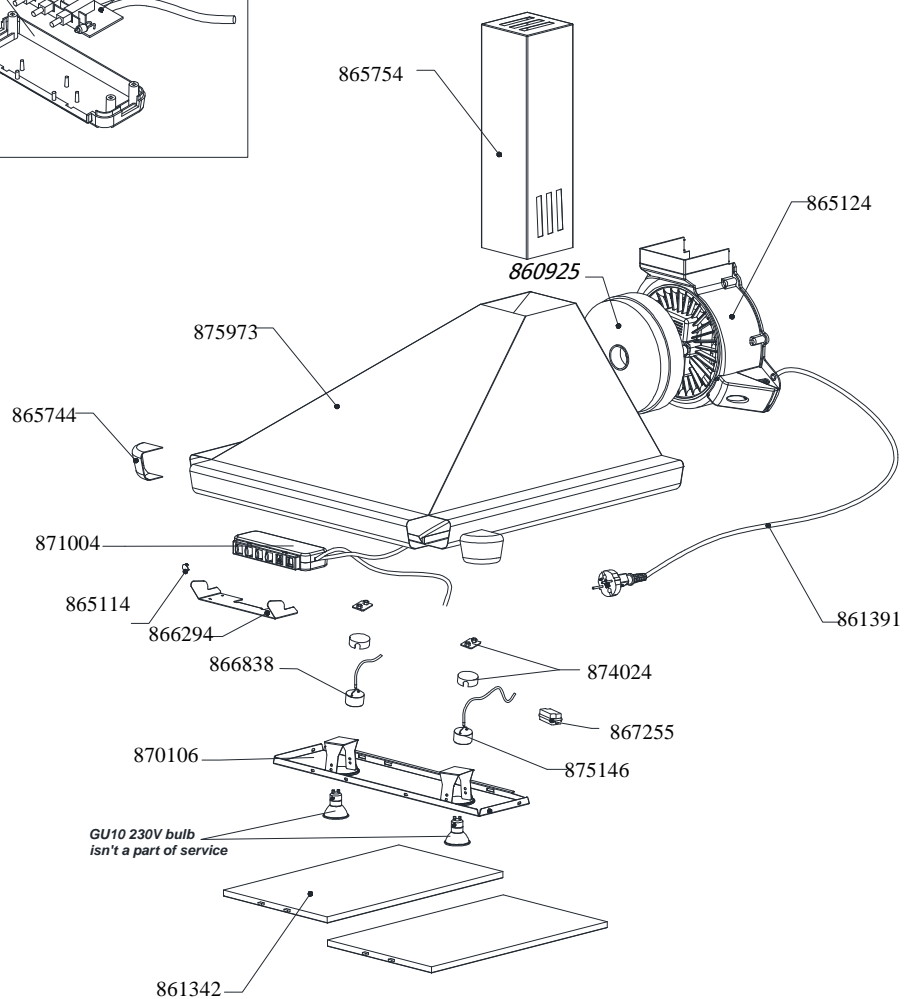
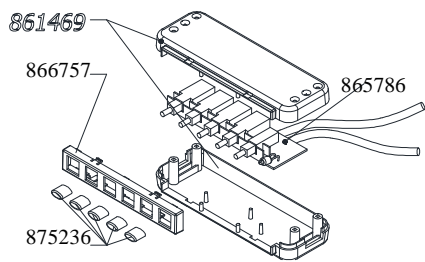
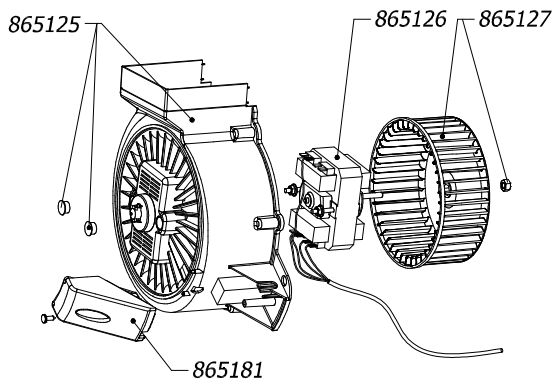

Data: **24.07.2017**

Zatwierdził:

Uwagi:

Nazwa wyrobu / Nr artykułu

Nr rysunku

Arkuszy/Arkuszy

JUPITER 50 White

875936

1/3

INSTRUKCJA SERWISOWA

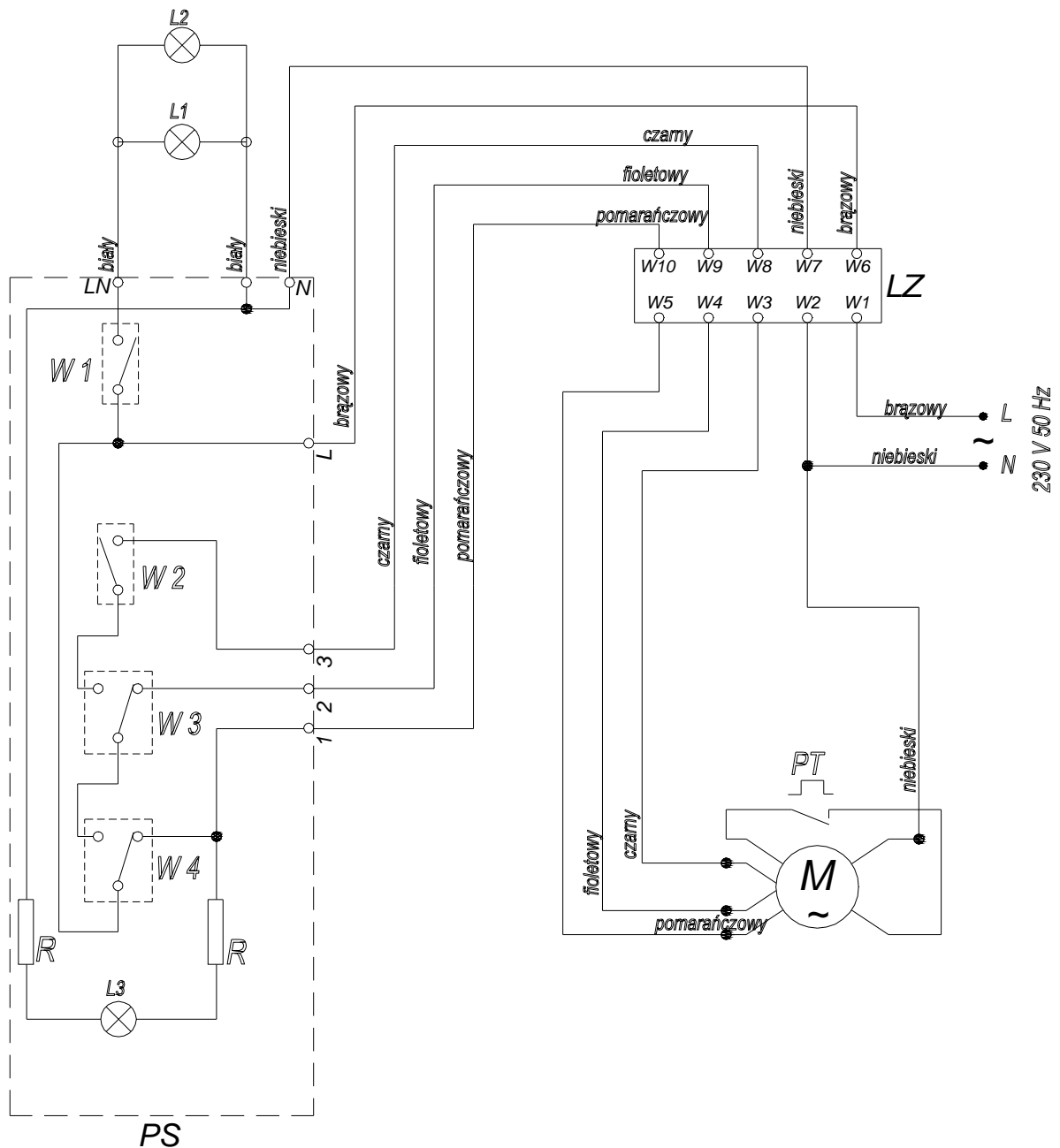

L1 - żarówka 35 W
 L2 - żarówka 35 W
 L3 - lampka kontrolna
 PT - zabezpieczenie termiczne silnika
 PS - płyta sterowania
 M - silnik turbiny 110W

W1 - włącznik oświetlenia
 W2 - przełącznik pierwszego biegu silnika
 W3 - przełącznik drugiego biegu silnika
 W4 - przełącznik trzeciego biegu silnika
 LZ - listwa przyłączeniowa
 R - rezystor

Data: **24.07.2017**

Zatwierdził: **Rafał Adamiec**

Uwagi:

Nazwa wyrobu / Nr artykułu

Nr rysunku

JUPITER 50 White

875936

2/3

INSTRUKCJA SERWISOWA

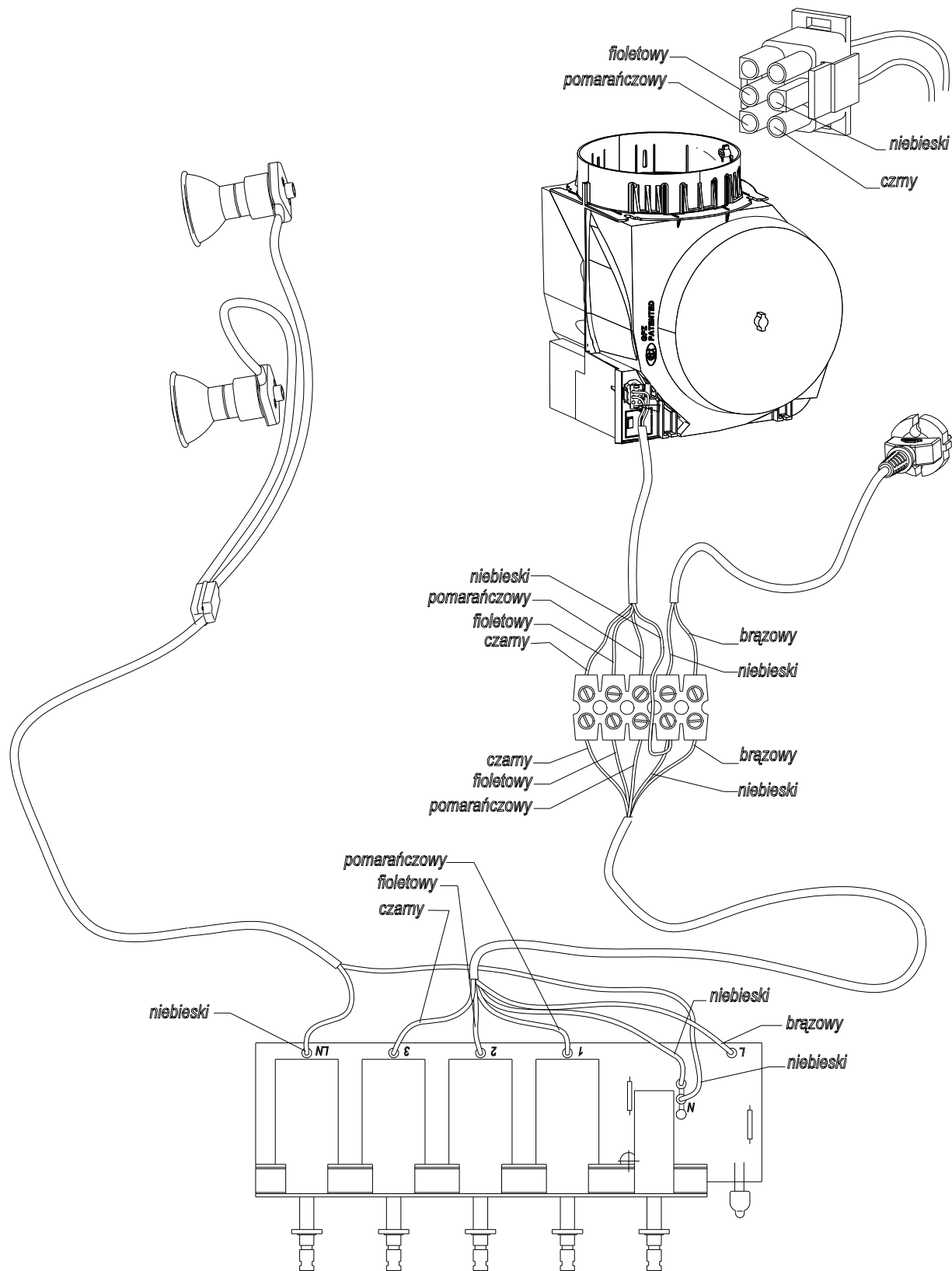

Data: **24.07.2017**

Zatwierdził: **Rafał Adamiec**

Uwagi:

Nazwa wyrobu / Nr artykułu

Nr rysunku

Arkusze/Arkuszy

JUPITER 50 White

875936

3/3