

N°	Codice	Descrizione	Inglese
1		ASS. MUFFOLA FI-45	ASSEMBLY MUFFLE
2		ASS. INVOLUCRO	ASSEMBLY HOUSING
3		ASS. CRUSCOTTO FI-45	ASSEMBLY DASHBOARD
4		ASS. PORTA FI-45 WT-B	ASSEMBLY DOOR

REVISIONI		MODIFICHE		AUTORE	DATA
INDICE					
SE NON SPECIFICATO: - TOLLERANZE GENERALI "UNI EN 22768-1 m / UNI EN 22768-2 k" -	SCALA	TAVOLA 2			
DISEGNATO <i>Bosio</i>	CONTROLLATO	MATERIALE			
DATA 03/05/2018	DATA 03/05/2018	FINITURA	1:5		
		DESCRIZIONE:		DISEGNO:	
		FI-45WT B		14.07.123.18	
		SPECIAL BIANCO PP / MAUNFELD		CODICE: 1018570303	
<small>PROPRIETA' RISERVATA DELLE OFFICINE SMALVIC SPA A TERMINI DI LEGGE E' VIETATO RIPRODURRE O COMUNICARE A TERZI IL CONTENUTO DEL PRESENTE DISEGNO</small>					

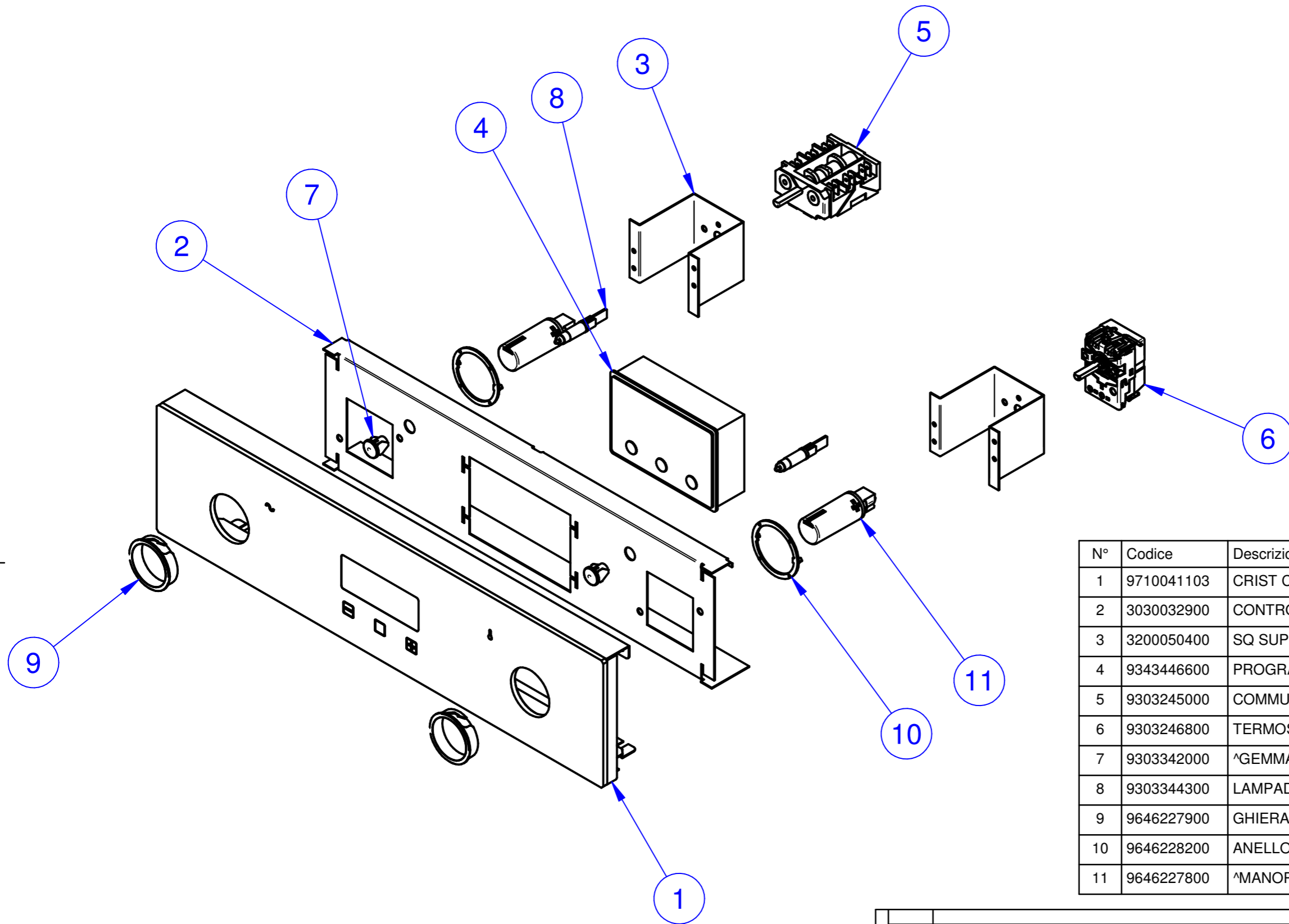

N°	Codice	Descrizione	Inglese
1	9710041103	CRIST CR 45 W N OVP BT6	CRYSTAL
2	3030032900	CONTROCR. POST OVP 45	BACK DASHBOARD
3	3200050400	SQ SUPP COMMUT	BRACKET SUPPORT
4	9343446600	PROGRAMMATORE PE BT6	ELECTRONIC
5	9303245000	COMMUTATORE FORNO	COOKING SELECTOR
6	9303246800	TERMOSTATO ELETTRICO	ELECTRIC THERMOSTAT
7	9303342000	^GEMMA BIANCA OPALINA	WHITE COVER
8	9303344300	LAMPADA SEGNAITORE	LAMP
9	9646227900	GHIERA MANOPOLA	FRONT RING PUSH-PULL
10	9646228200	ANELLO POSTERIORE	REAR RING PUSH-PULL
11	9646227800	^MANOPOLA PUSH-PULL	PUSH-PULL

REVISIONI				
INDICE	MODIFICHE			AUTORE
DATA				DATA
SE NON SPECIFICATO: - TOLLERANZE GENERALI "UNI EN 22768-1 m / UNI EN 22768-2 k" -				SCALA
DISEGNATO	<i>Bosio</i>	CONTROLLATO		TAVOLA 2
DATA	03/05/2018	DATA	03/05/2018	MATERIALE
				FINITURA
DESCRIZIONE:				DISEGNO:
ASSIEME CRUSCOTTO				14.08.123.18
FI-45 WT B SPECIAL				CODICE: ASS CRUSC FI45 WT B PP MAUNFELD
SOSTITUISCE				NOTICE
SOSTITUITO				REVISIONE
<small>PROPRIETA' RISERVATA DELLE OFFICINE SMALVIC SPA A TERMINI DI LEGGE E' VIETATO RIPRODURRE O COMUNICARE A TERZI IL CONTENUTO DEL PRESENTE DISEGNO</small>				

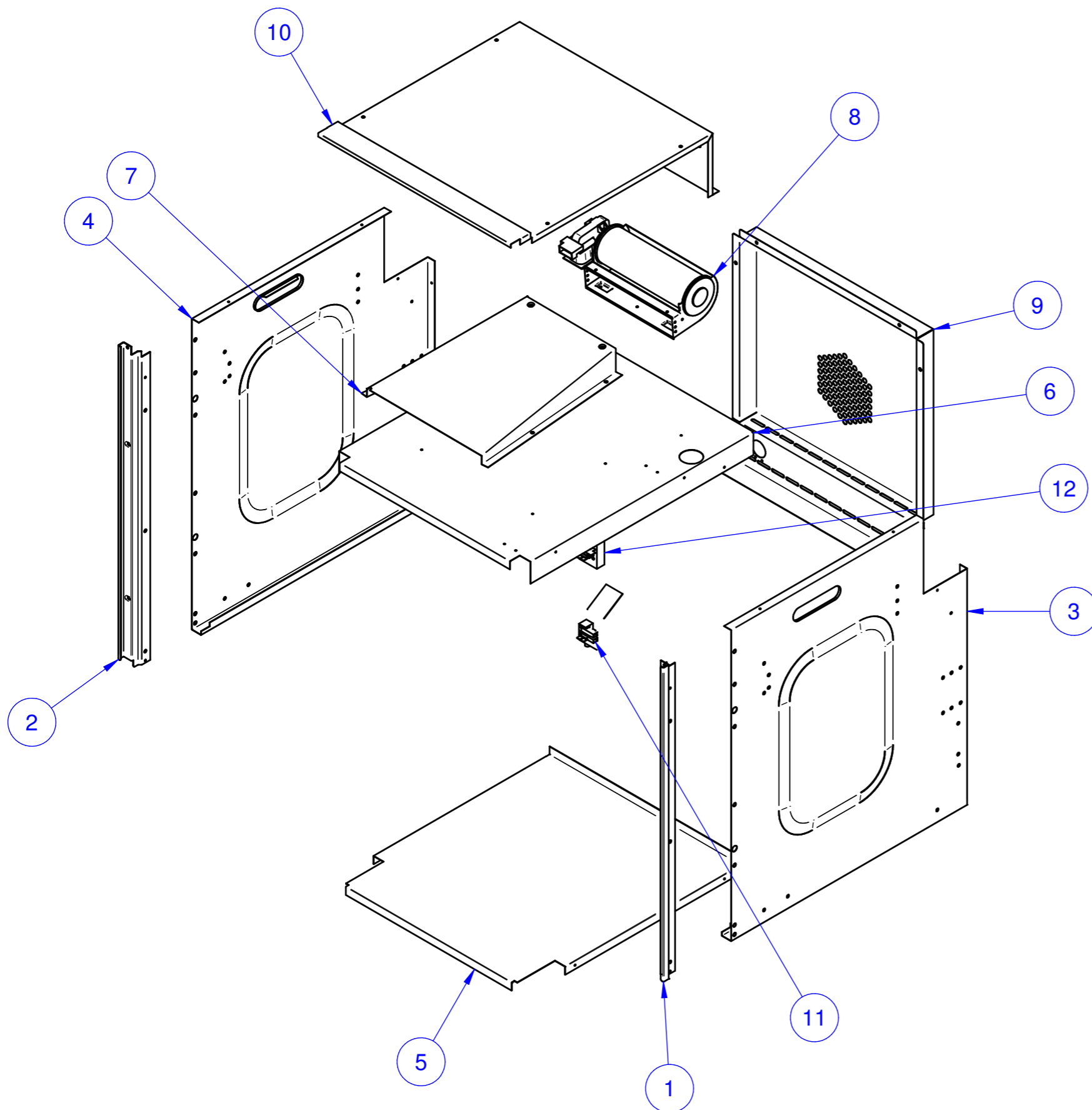

N°	Codice	Descrizione	Inglese
1	3130008000	LATERALE CORNICE DX	LATERAL FRAME
2	3130007900	LATERALE CORNICE SX	LATERAL FRAME
3	3090006500	FIANCO ESTERNO DX	RIGHT SIDE OVEN PANEL
4	3090006600	FIANCO ESTERNO SX	LEFT SIDE OVEN PANEL
5	3100006700	FONDO ESTERNO S45 FRG	EXTERNAL BASE
6	3160001400	PIANO LANA S45	INTERNAL PANEL
7	3180000700	SCATOLA TANGENZIALE	SUPPORT BOX
8	9343421100	VENTILATORE	COOLING FAN
9	3190007300	SCHIENA ESTERNA S45/1	BACK PANEL
10	3020006200	CIELO ESTERNO S45 TTV	UPPER COVER
11	9303028500	MORSETTIERA PA 244-N	TERMINAL BLOCK
12	9303177300	CAVO ALIM. H05RRF 3X1,5	FEEDING CABLE

SE NON SPECIFICATO: - TOLLERANZE GENERALI "UNI EN 22768-1 m / UNI EN 22768-2 k" -		SCALA	TAVOLA 2			
INDICE	MODIFICHE	AUTORE	DATA			
DISEGNATO	CONTROLLATO	DATA	FINITURA	INDICE REVISIONE <table border="1"> <tr> <td>14.03.123.18</td> <td></td> </tr> </table>	14.03.123.18	
14.03.123.18						
DATA	03/05/2018	DATA	03/05/2018			
		DESCRIZIONE: ASSIEME INVOLUCRO		DISEGNO: 14.03.123.18 CODICE: Ass Involucro F45 FRG		
PROPRIETA' RISERVATA DELLE OFFICINE SMALVIC SPA A TERMINI DI LEGGE E' VIETATO RIPRODURRE O COMUNICARE A TERZI IL CONTENUTO DEL PRESENTE DISEGNO						

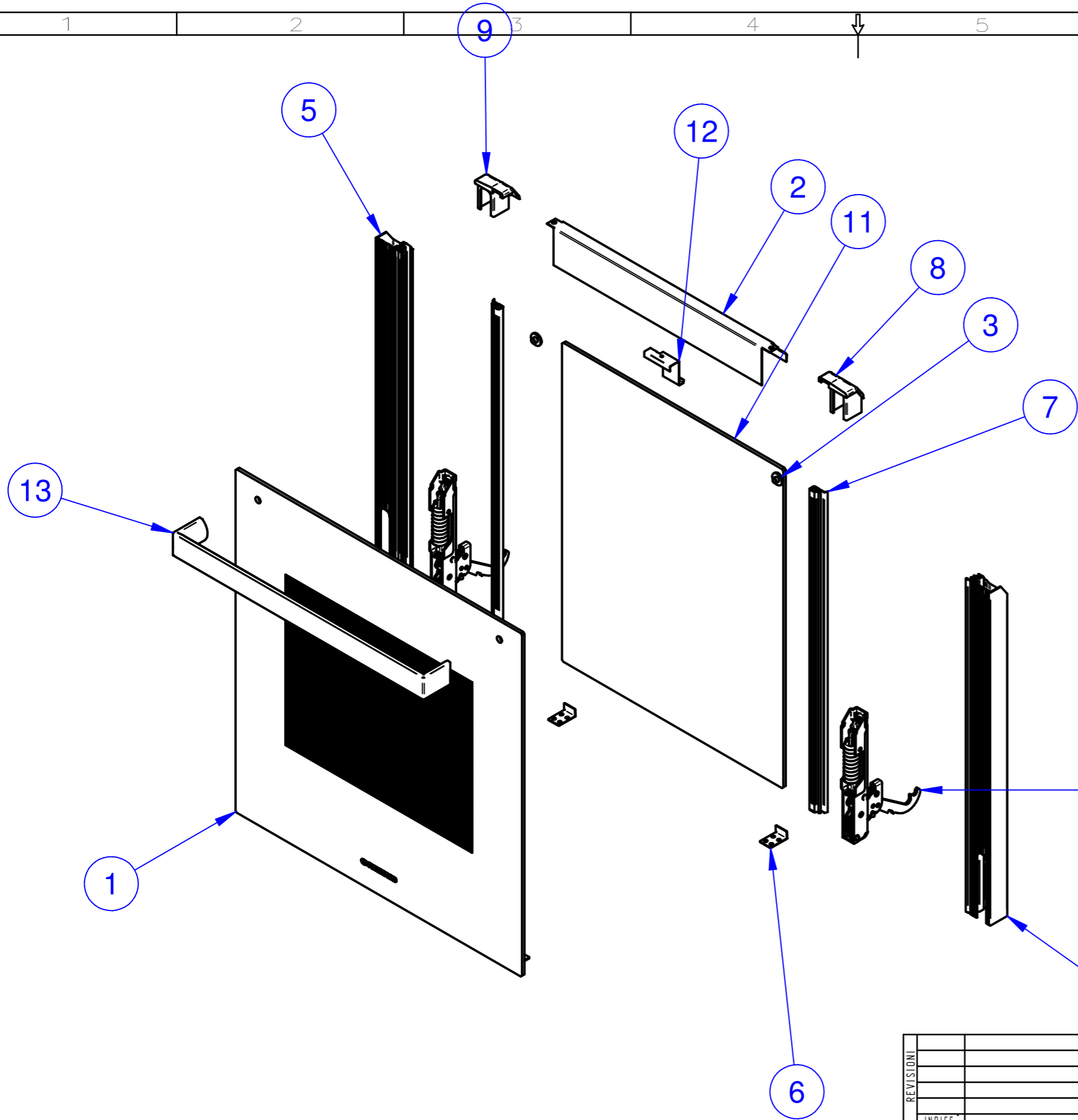

N°	Codice	Descrizione	Inglese
1	9650063204	CRIST PO E 45 OV NERO	CRYSTAL
2	9706510804	LISTA SOPRAPORTA TTV	DOOR SUPPORT
3	9686372700	BOCCOLA SOTTOMANIGLIA	NYLON BUSH TTV
4	9706566700	PROFILO DX CONT/PORTA	LATERAL FRAME
5	9706566800	PROFILO SX CONT/PORTA	LATERAL FRAME
6	3200046775	SQ FISSA CRIST INT TTV	EXTERNAL DOOR GLASS
7	9686377400	GUARNIZIONE PROFILO	GASKET
8	9616622700	TESTATA DX	HEAD OF FRAME
9	9616622800	TESTATA SX	HEAD OF FRAME
10	9626109500	CERNIERA PORTA FRG KG	DOOR HINGE
11	9666971804	CRIST PO I TTV F45 TERM	CRYSTAL
12	3200035400	SQ BLOCCA CRIST	INTERNAL DOOR GLASS
13	9636277800	MANIGLIA PFA30	HANDLE

REVISIONI		MODIFICHE		AUTORE	DATA
SE NON SPECIFICATO: - TOLLERANZE GENERALI "UNI EN 22768-1 m / UNI EN 22768-2 k " -					
DISEGNATO	<i>Bosio</i>	CONTROLLATO		SCALA	TAVOLA 2
DATA	03/05/2018	DATA	03/05/2018	1:5	MATERIALE
					FINITURA
 smalvic <small>ITALIANI TECNOLOGICAMENTE</small> Officine e Smalterie Vicentine SpA		DESCRIZIONE:		DISEGNO:	
		ASS. PORTA FI45-WT S		14.07.123.18	
SOSTITUISCE				CODICE: <i>Ass Porta F45 OVP BT6 PFA NERO MAUNFELD</i>	
SOSTITUITO				<small>NOTICE REVISIONE</small>	
<small>PROPRIETA' RISERVATA DELLE OFFICINE SMALVIC SPA A TERMINI DI LEGGE E' VIETATO RIPRODURRE O COMUNICARE A TERZI IL CONTENUTO DEL PRESENTE DISEGNO</small>					

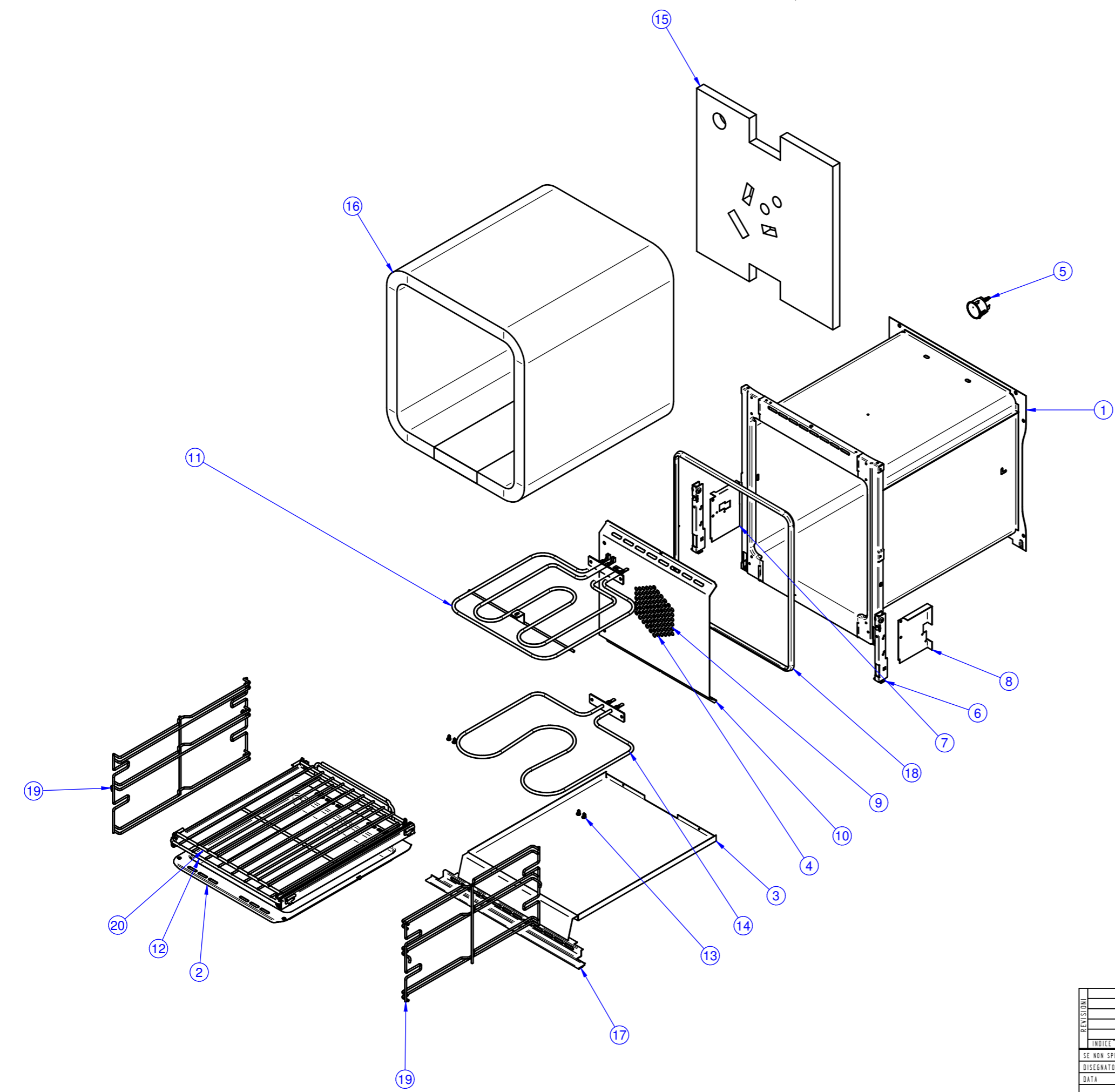

N°	Codice	Descrizione	Inglese
1	3050008604	CORPO FORNO S45 F	MUFFLE OVEN
2	3140000700	PADELLA S45/1	BACKING ENAMELLED
3	3180006900	SCATOLA SUPP RES	BASE GRILL BOX SUPPORT
4	9303370300	RESIST CIRCOLARE 2 SP	FAN HEATING ELEMENT
5	9303310700	LAMPADA C/PORTAL.	LIGHT BULB HOUSING
6	9550029100	SQ SUPP CERNIERA FRG	HINGE PULLEY SUPPORT
7	3200045000	SQ SX PROTEZIONE LANA	BRACKET
8	3200045100	SQ DX PROTEZIONE LANA	BRACKET
9	9343420000	MOTOVENTILATORE	OVEN MOTOR-FAN
10	3180003900	SCATOLA VENTOLA S45	FAN BOX
11	9303353600	RESIST CIELO-GRILL F/45	GRILL
12	9626155400	GRIGLIA INTERNA S45/1	INTERNAL GRID
13	9404002600	VITE A 3,9(7P)x9,5 TC C Zn	SCREW
14	9303352500	RESIST SUOLA F/45 S45	BASE GRILL
15	9807222400	PANNELLO ISOLANTE	BACK INSULANT PANEL
16	9807207700	MATERASSINO ISOLANTE	INSULANT
17	3110001800	GRIGLIA CORNICE	BASE FRAME
18	9686375700	GUARNIZIONE FACCIATA	GRONTAL GASKET
19	9626160400	GUIDA LATERALE FI STP	OVEN RACK SUPPORT
20	9626160800	GRIGLIA INTERNA FI SY60	INTERNAL GRID

REVISIONI		MODIFICHE		AUTORE	DATA
INDICE					
SE NON SPECIFICATO: - TOLLERANZE GENERALI: UNI EN 22768-1 m / UNI EN 22768-2 k " -					
DISEGNATO	Bosio	CONTROLLATO		SCALA	TAVOLA 2
DATA	03/05/2018	DATA	03/05/2018	1:6	MATERIALE
				FINITURA	
			DESCRIZIONE:		DISEGNO:
			ASSIEME MUFFOLA FI-45		14.04.123.18
					CODICE: Ass Muffola 45 FRG
<small>PROPRIETA' RISERVATA DELLE OFFICINE SMALVIC SPA A TERMINI DI LEGGE E' VIETATO RIPRODURRE O COMUNICARE A TERZI IL CONTENUTO DEL PRESENTE DISEGNO</small>					

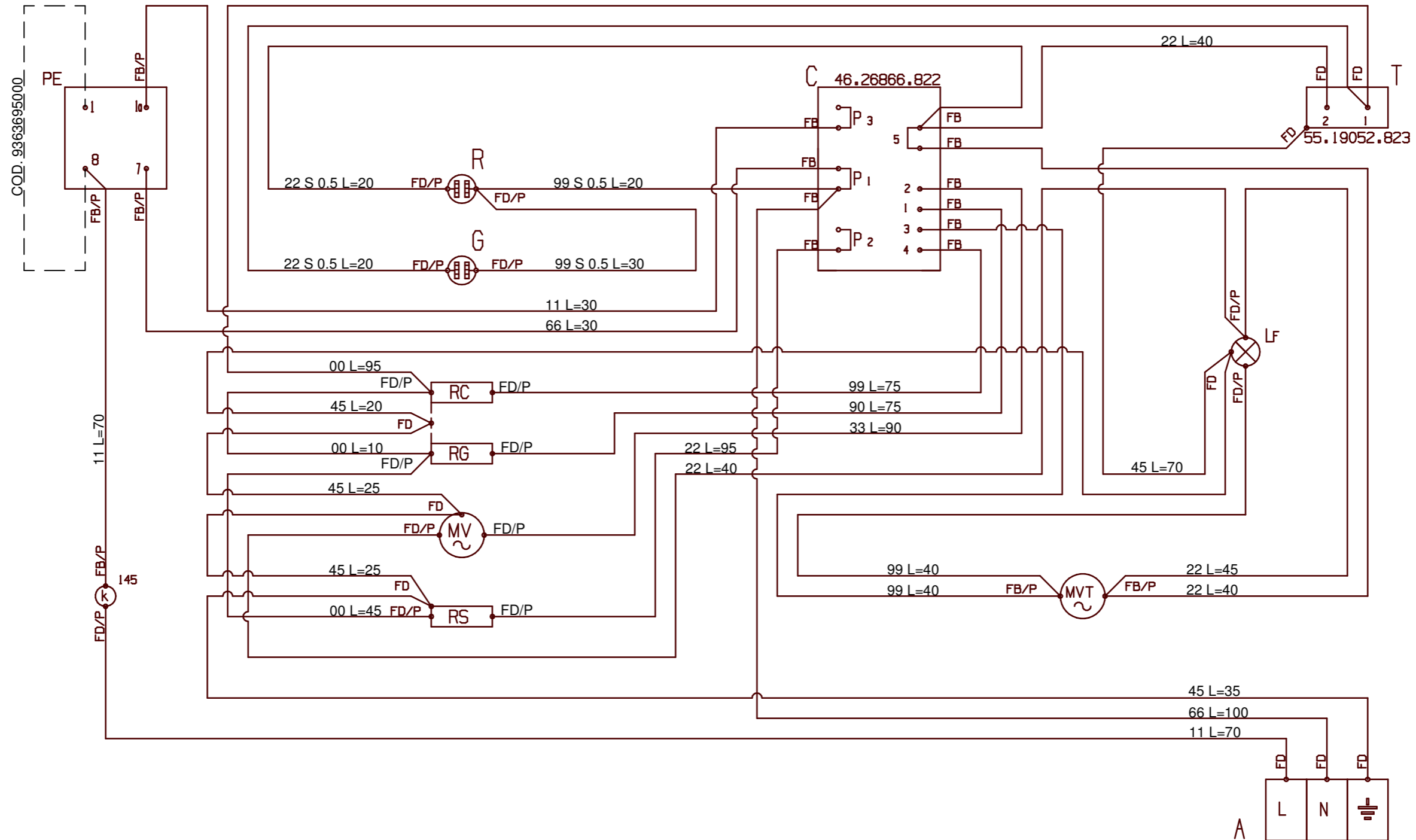

COD. 9363695000

-TUTTI I CAVI SONO IN SILICONE SEZIONE 1
-QUOTE LUNGHEZZE IN CM

COMPONENTI	TERMINALI	COLORI	CAVI
A MORSETTIERA	MD MASCHIO DIRITTO	00 NERO	S-0.75 SILICONE SEZ 0.75
C COMMUTATORE	FB FEMMINA BANDIERA	11 MARRONE	S-0.5 SILICONE SEZ 0.5
T TERMOSTATO	FD FEMMINA DIRITTO	22 ROSSO	S-1 SILICONE SEZ 1
LF LUCE FORNO	MF MASCHIO FEMMINA	33 ARANCIO	V-0.75 VETR-SILIC. SEZ 0.75
PE PROGRAMMATORE	Mif MICROFASTON	44 GIALLO	V-1 VETR-SILIC. SEZ 1
R LUCE SPIA ROSSA	/P CON COPRIFASTON	45 GIALLO VERDE	V-2.5 VETR-SILIC. SEZ 2.5
G LUCE SPIA GIALLA	FO FASTON OCCHIELLO	55 VERDE	
FF LUCE SPIA ROSSA AVARIA VENT. TANGENZIALE	/G GUAINA GOMMA	66 BLU	
MVT VENT. TANGENZIALE		77 VIOLA	
MV VENTOLA		88 CELESTE	
RC RESIST. CIELO		90 GRIGIO	
RV RESIST. VENTILATO		99 BIANCO	
RG RESIST. GRILL			
RS RESIST. SUOLA			
K TERMOST. DI SICUREZZA			

NOTA: TUTTI I CAVI SONO IN SILICONE SEZIONE 1 mm, SALVO DOVE DIVERSAMENTE SPECIFICATO

REVISIONI				
R2	ALLUNGATO CAVO TERRA DA (T) A (LF)			G.C. 10/07/17
R1	VARIATO LUNGHEZZA CAVI E INSERITO CAVI IN SILICONE CON CALZA			G.C. 11/09/13
INDICE	MODIFICHE			AUTORE DATA
SE NON SPECIFICATO: - TOLLERANZE GENERALI "UNI EN 22768-1 m / UNI EN 22768-2 k" -		SCALA	TAVOLA 2	
DISEGNATO	Anapoli	CONTROLLATO		
DATA	10/07/2017	DATA	10/07/2017	2:1
		DESCRIZIONE:		INIZIO REVISIONE
		SCHEMA ELETTRICO		07.03.064.07
		SX45 W2 PSC TERM. 275		R2
SOSTITUISCE		SOSTITUITO		CODICE: 9363622300
<small>PROPRIETA' RISERVATA DELLE OFFICINE SMALVIC SPA A TERMINI DI LEGGE E' VIETATO RIPRODURRE O COMUNICARE A TERZI IL CONTENUTO DEL PRESENTE DISEGNO</small>				